

## □ LAV ELIPSIS

Drop-in Bathroom Sink without Overflow  
Lavabo de Sobrecubierta sin Rebosadero

## □ LAV MARCUS

Drop-in Bathroom Sink  
Lavabo de Sobrecubierta



Thank you for choosing HELVEX products. We are confident that the product reliably will exceed your highest expectations. This product's functionality, aesthetics, durability, quality and support will grant you full satisfaction for years, thus reflecting Helvex's commitment to quality, innovation and the environment.

Agradecemos su elección por los productos HELVEX. Estamos seguros de que su confiabilidad por el producto excederá sus más altas expectativas, cuya funcionalidad, estética, durabilidad, respaldo integral y alta calidad le otorgarán plena satisfacción por años, reflejando el compromiso con la calidad, innovación y el medio ambiente que forman parte de Helvex.

This Installation Guide Applies to the Product in any Finish.  
Esta Guía de Instalación Aplica al Producto en Cualquier Acabado.

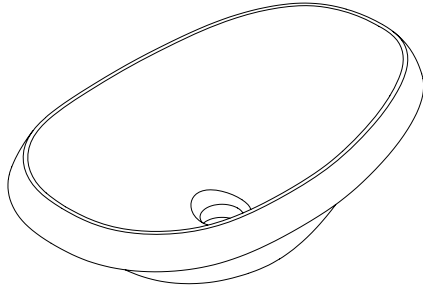

LAV ELIPSIS

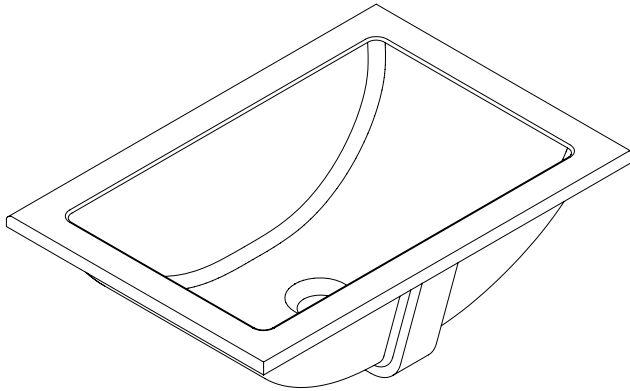

LAV MARCUS

Technical Service and Support  
*Asesoría y Servicio Técnico*  
Toll free number  
*Línea sin costo*  
**(210) 394-5686**  
[technicalservice@helvexusa.com](mailto:technicalservice@helvexusa.com)

Original Spare Parts  
*Refacciones Originales*

Customer Service  
*Servicio al Cliente*  
Toll free number  
*Línea sin costo*  
**(855) 267-2498**  
[contact@helvexusa.com](mailto:contact@helvexusa.com)

### Compliance Certification



### Required Tools and Materials (Not Included)



### Herramientas y Materiales Requeridos (No Incluidos)



### Information



### Información



Sand  
Lijar



Warning  
Advertencia



No leakage  
Sin fuga



Review  
Revisar





**⚠️WARNING⚠️ ⚠️ADVERTENCIA⚠️**

**CAUTION: THIS PRODUCT IS FRAGILE. TO AVOID BREAKAGE AND POSSIBLE INJURY, HANDLE WITH CARE!**

**PRECAUCIÓN: ESTE PRODUCTO ES FRÁGIL. PARA EVITAR ROTURAS Y POSIBLES LESIONES, ¡MANÉJESE CON CUIDADO!**

The methylene blue substance is used in the quality assurance process of the product in order to ensure that the product does not show any cracks or leaks.

Isopropyl alcohol is used to clean methylene blue. These substances are not harmful to human health.

La sustancia azul de metileno se utiliza en el proceso del aseguramiento de la calidad del producto con el objetivo de asegurar que el producto no presente alguna grieta o fuga. El alcohol isopropílico se utiliza para limpiar el azul de metileno. Estas sustancias no representan ningún daño para la salud del ser humano

**Before of Installation Antes de Instalar**

- To reduce the risk of injury or property damage, please read all instructions before installing the product.
- Wear safety glasses.
- For any construction, installation, alteration, extension or repair, comply with your local building codes.
- The product's illustration may vary in appearance to the actual product as a result of our continuous improvement process.

- Para disminuir el riesgo de lesiones o daños a la propiedad, lea todas las instrucciones antes de instalar el producto.
- Utilice gafas de seguridad.
- En obras de construcción, instalación, modificación, ampliación y reparación deben cumplir con el reglamento de construcción y obras de su localidad.
- El producto ilustrado puede sufrir cambios de aspecto como resultado de la mejora continua a la que está sujeto.

**Troubleshooting Problemas, Posibles Causas y Soluciones**

| Problem                            | Cause   | Solution                       |
|------------------------------------|---|--------------------------------|
| Water doesn't go through overflow. | A drain without overflow was installed ( <b>LAV MARCUS</b> ). | Install a drain with overflow. |
| Liquids stay stagnant.             | Some object is obstructing the trap or overflow.              | Remove the obstructing object. |

| Problema                               | Causa   | Solución                           |
|--|---|------------------------------------|
| El agua no se va por el rebosadero.    | Se instaló una contra sin rebosadero ( <b>LAV MARCUS</b> ). | Instale una contra con rebosadero. |
| Los líquidos se encuentran estancados. | Algún objeto está obstruyendo el céspol o el rebosadero.    | Retire el elemento obstructor.     |

**Product Features Características del Producto**

- High-gloss vitreous china.
- Durable and scratch-resistant finish.
- Easy to clean.
- Installation with marble, granite, wood or other countertops.

- Cerámica de alto brillo porcelanizada.
- Acabado duradero y resistente.
- Fácil de limpiar.
- Instalación con cubiertas de mármol, granito, madera, etc.

**Cleaning Recommendations Recomendaciones de Limpieza**

It is very important to follow the instructions below to preserve HELVEX products finishes shiny and in perfect conditions:

1. Use only water and a clean cloth.
2. Do not use fibers, powders, abrasives or chemicals.
3. Do not use sharp objects to clean the finishes.
4. It is recommended to clean your device daily.

Visit our website [www.helvexusa.com](http://www.helvexusa.com)

Es muy importante seguir las siguientes instrucciones para conservar los acabados de los productos HELVEX con brillo y en perfecto estado:

1. Utilice únicamente agua y un paño limpio.
2. No utilice fibras, polvos, abrasivos, ni productos químicos.
3. No utilice objetos punzo-cortantes para limpiar los acabados.
4. Se recomienda realizar la limpieza de su producto diariamente.

Visite nuestra página [www.helvexusa.com](http://www.helvexusa.com)





- 1 For countertops without opening, and wooden or similar, do the following:  
Para cubiertas sin apertura, y de madera o similar, realice lo siguiente:



2a

LV MARCUS

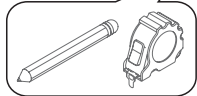
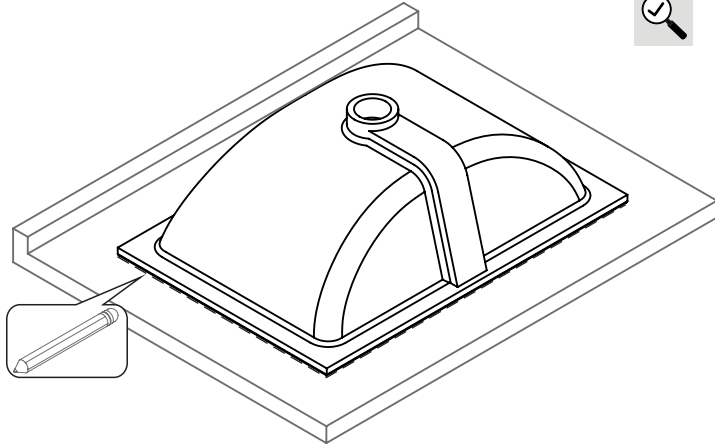
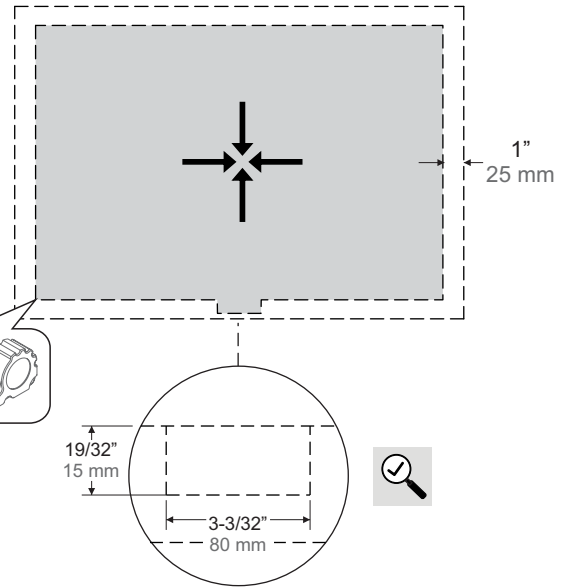

2b

LV ELIPSIS

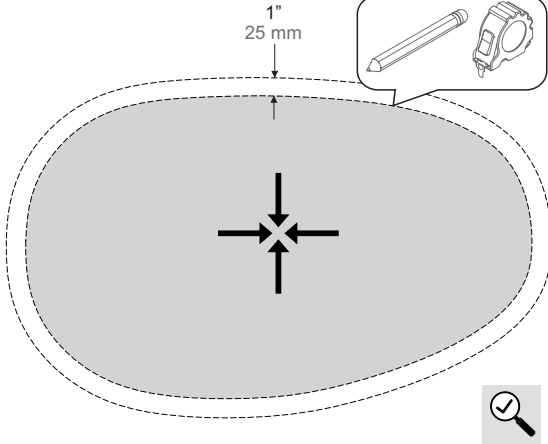

3

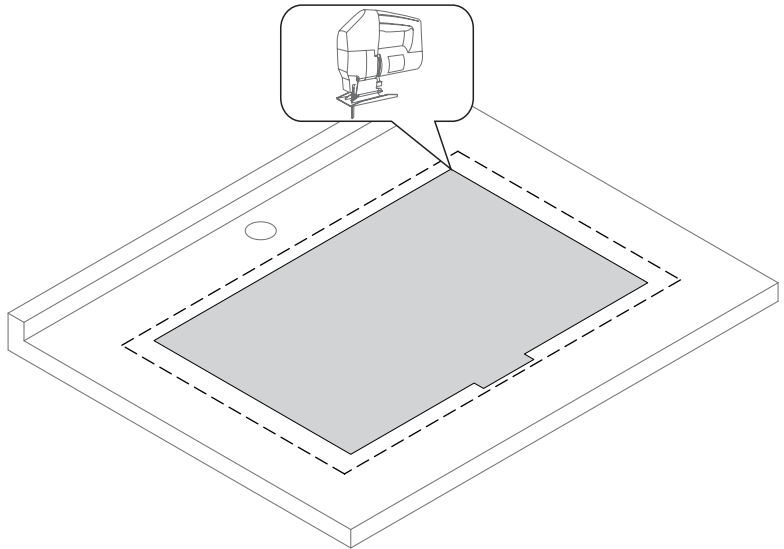

4

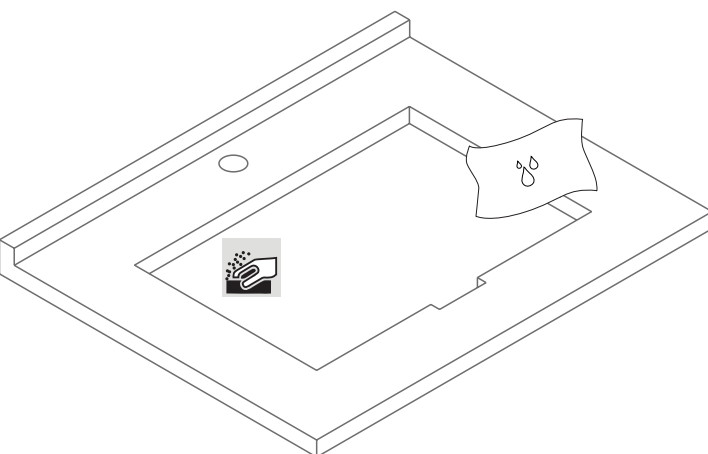

5

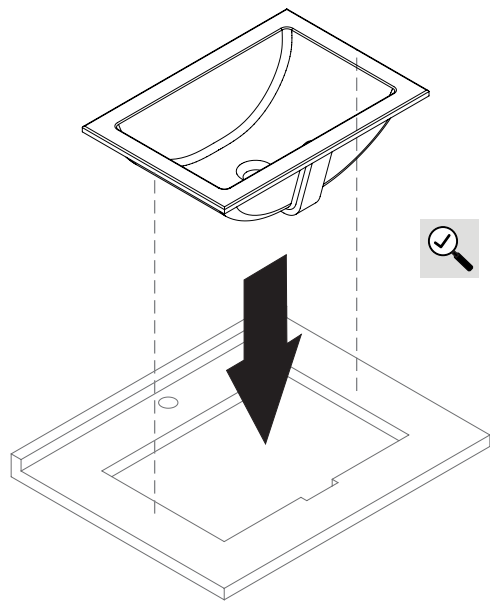



|   |                |   |
|---|----------------|---|
| 6 | Model / Modelo | Drain Type (not included)<br>Tipo de contra (no incluida) |
|   | LV MARCUS      | With overflow<br>Con rebosadero                           |
|   | LV ELIPSIS     | Without overflow<br>Sin rebosadero                        |

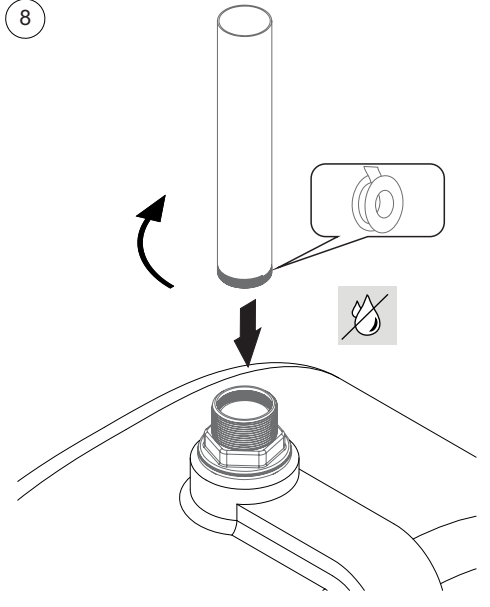
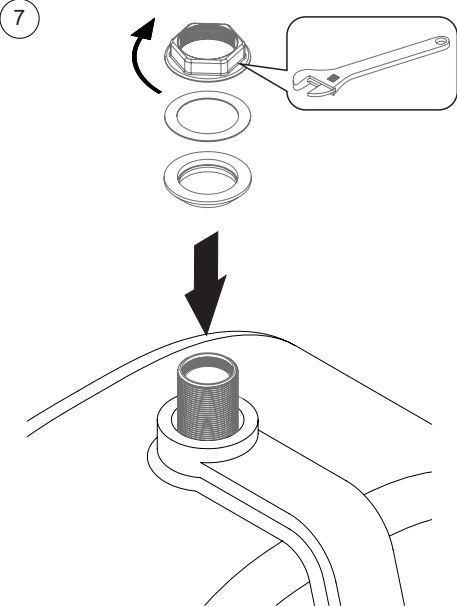
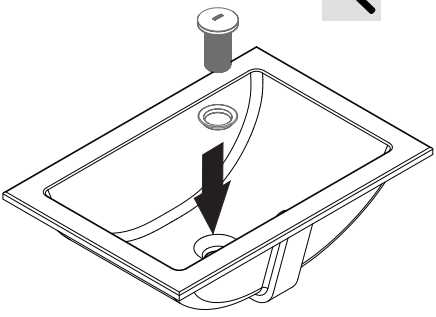

9 **No cement or tile glues should be used.**  
No se debe usar ningún tipo de cemento o pega azulejo.

